

»» 特点

- 10A通用功率继电器。
- 触点形式有SPDT、DPDT、TPDT。
- 提供交流或直流控制线圈。
- 提供多种附加功能选择，防旋转凸、带螺纹的铁心、指示灯、测试按钮、法兰安装外盖等。
- 符合RoHS 2011/65/EU 指令。



»» 型号列表

◆731

引出端形状	触点形式	分类名称				
		敞开型	防尘盖型	卧式安装型	防转安装外盖	立式安装型
快接引出端	1A (SPNO)	731-SPNO	731-SPNO-C	731-SPNO-C1	731-SPNO-C2	731-SPNO-C3
	1C (SPDT)	731-SPDT	731-SPDT-C	731-SPDT-C1	731-SPDT-C2	731-SPDT-C3
	2A (DPNO)	731-DPNO	731-DPNO-C	731-DPNO-C1	731-DPNO-C2	731-DPNO-C3
	2C (DPDT)	731-DPDT	731-DPDT-C	731-DPDT-C1	731-DPDT-C2	731-DPDT-C3
	3A (TPNO)	731-TPNO	731-TPNO-C	731-TPNO-C1	731-TPNO-C2	731-TPNO-C3
	3C (TPDT)	731-TPDT	731-TPDT-C	731-TPDT-C1	731-TPDT-C2	731-TPDT-C3

◆731H

引出端形状	触点形式	分类名称		
		防尘盖型	卧式安装型	立式安装型
快接引出端	1A (SPNO)	731H-SPNO-C	731H-SPNO-C1	731H-SPNO-C3
	1C (SPDT)	731H-SPDT-C	731H-SPDT-C1	731H-SPDT-C3
	2A (DPNO)	731H-DPNO-C	731H-DPNO-C1	731H-DPNO-C3
	2C (DPDT)	731H-DPDT-C	731H-DPDT-C1	731H-DPDT-C3
	3A (TPNO)	731H-TPNO-C	731H-TPNO-C1	731H-TPNO-C3
	3C (TPDT)	731H-TPDT-C	731H-TPDT-C1	731H-TPDT-C3

»» 型号命名

731 □ - TPDT - □ □ - □ □

1 2 3 4 5 6 7

1. 731 -- 基本系列型号

2. 空白 -- 标准型
H -- 大功率型

3. SPDT -- 一组转换触点
SPNO -- 一组常开触点
SPNC -- 一组常闭触点

DPDT -- 二组转换触点

DPNO -- 二组常开触点

DPNC -- 二组常闭触点

TPDT -- 三组转换触点

TPNO -- 三组常开触点

TPNC -- 三组常闭触点

4. 空白 -- 敞开型，轭铁无凸点
 C -- 防尘盖型
 C1 -- 卧式安装型
 C2 -- 防转安装外盖
 C3 -- 立式安装型
 X -- 敞开型，轭铁有凸点
5. 空白 -- 无附加功能
 M -- 带手动按钮
- T -- PCB用引出端
 L -- 带指示灯
6. 空白 -- 标准型
 F -- F级绝缘
7. □ -- 线圈电压(请参考线圈参数)

»» 触点额定负载

阻性负载	731	731H 1P、2P	731H 3P
	10A 28VDC 10A 240VAC	20A 300VAC 25A 277VAC	16A 300VAC 20A 277VAC

»» 线圈参数 (DC)

额定电压 (V)	额定电流 ±10%, 23°C (mA)	线圈电阻 ±10%, 23°C (Ω)	最大持续电压 70°C	吸合电压 (最大值) 23°C	释放电压 (最小值) 23°C	额定功耗
6	188	32	额定电压 的140%	额定电压 的75%	额定电压 的10%	约 1.2W
12	100	120				
24	51	472				
48	27	1,800				
110	11	10,000				
120	12	10,000				

»» 线圈参数 (AC)

额定电压 (V)	线圈电阻 ±10%, 23°C (Ω)	最大持续电压 70°C	吸合电压 (最大值) 23°C	释放电压 (最小值) 23°C	额定功耗	
SP DP	12	21	额定电压 的110%	额定电压 的85%	额定电压 的30%	约 2.0VA
	24	85				
	110	1,700				
	115	1,700				
	120	2,250				
	220	7,200				
	230	7,200				
240	9,110					

»» 线圈参数 (AC)

额定电压 (V)	线圈电阻 $\pm 10\%$, 23°C (Ω)	最大持续电压 70°C	吸合电压 (最大值) 23°C	释放电压 (最小值) 23°C	额定功耗	
TP	12 ----- 24 ----- 110 ----- 115 ----- 120 ----- 220 ----- 230 ----- 240	18 ----- 72 ----- 1,300 ----- 1,300 ----- 1,700 ----- 5,600 ----- 5,600 ----- 7,200	额定电压 的110%	额定电压 的85%	额定电压 的30%	约 2.7VA

»» 技术参数

触点材料	AgSnO 合金	
接触电阻 ⁽¹⁾	50m Ω 以下(731); 100m Ω 以下(731H) (1A/6VDC, 四端法)	
吸合时间 ⁽¹⁾	20ms 以下	
释放时间 ⁽¹⁾	20ms 以下	
绝缘电阻 ⁽¹⁾	1000M Ω 以上 (DC 500V)	
介质耐压 ⁽¹⁾	开路触点间: AC 500V, 50/60Hz 1分钟 (731) AC 1000V, 50/60Hz 1分钟 (731H)	
	触点线圈间: AC 1500V, 50/60Hz 1分钟 (731) AC 2500V, 50/60Hz 1分钟 (731H)	
	触点回路间: AC 1500V, 50/60Hz 1分钟 (731) AC 2500V, 50/60Hz 1分钟 (731H)	
振动	稳定工作	10~55Hz, 振幅 1.0 mm
	损坏极限	10~55Hz, 振幅 1.5 mm
冲击	稳定工作	10G
	损坏极限	100G
预期寿命	机械	10,000,000 次 (动作频率18,000次/小时)
	电气	100,000 次 (动作频率1,200次/小时) (731) 50,000 次 (动作频率360次/小时) (731H)
工作环境温度	-45~+70°C (不结冰) (731)	
	AC线圈: -45~+55°C (不结冰) (731H) DC线圈: -45~+65°C (不结冰)	
重量	约 79.2g	

注: (1) 初始值。吸合/释放时间不包含触点弹跳时间。

731

» 安规

认可机构	731		731H
	UL/CUL	CSA	UL/CUL
文件号	E88991	1663800	E88991

» 安规参数

731	731H 1P、2P	731H 3P
UL/CUL、CSA	UL/CUL	
10A 240VAC	20A 300VAC	16A 300VAC
10A 28VDC	25A 277VAC	20A 277VAC
1/3HP 120VAC	1.5HP 240VAC	1.5HP 240VAC
1/2HP 240VAC	1HP 120VAC	1HP 120VAC

» 外形尺寸

◆731敞开型

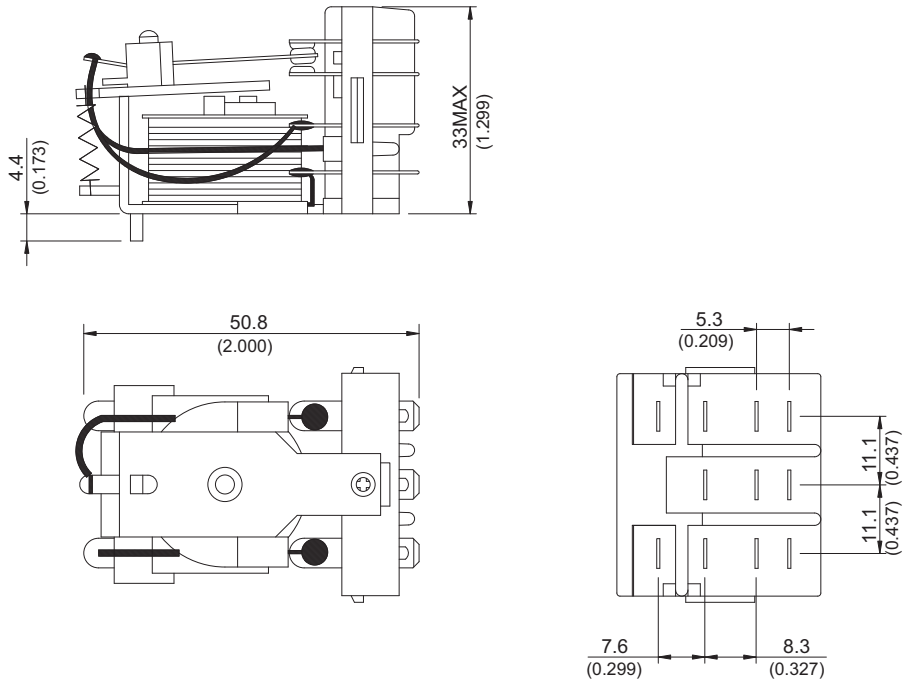

◆731 M

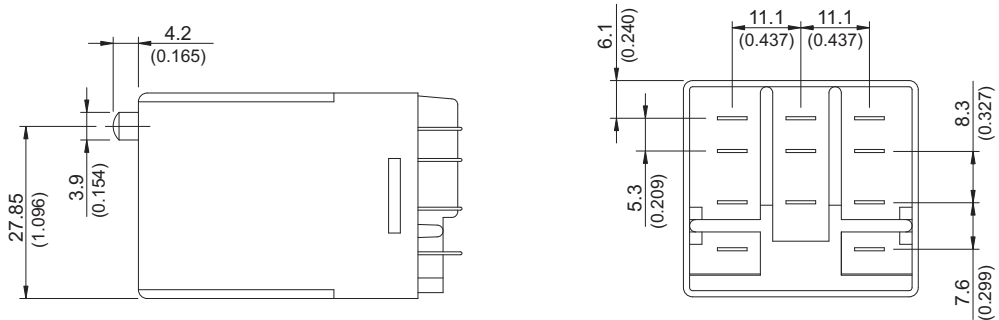

◆ 731 C

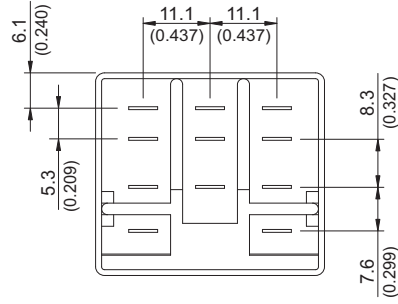
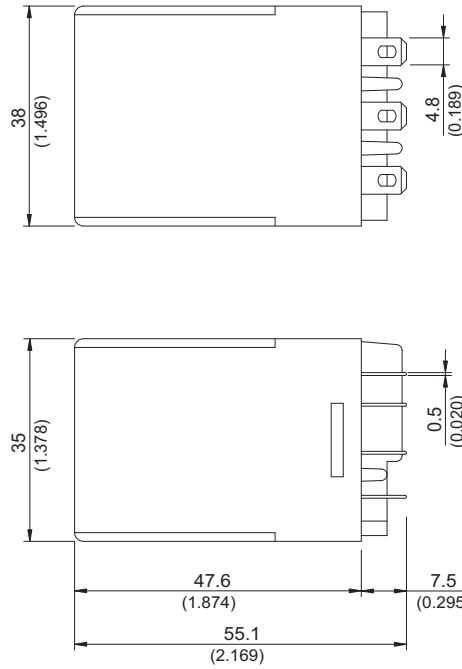

◆ 731 T

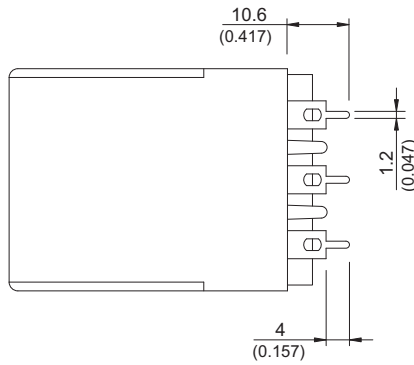

◆ 731 C2

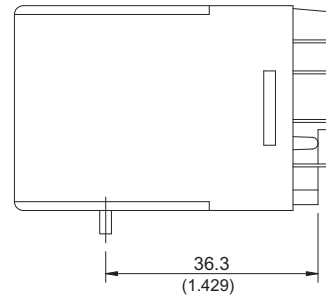

◆ 731 C1

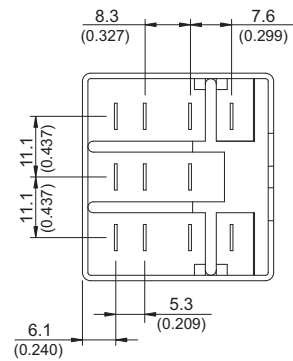
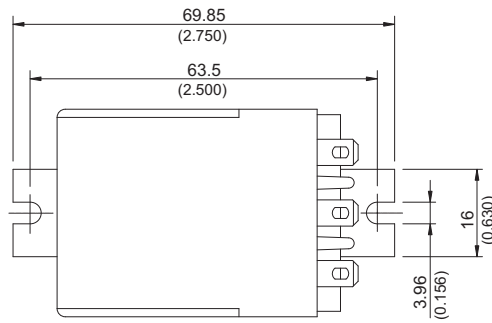

◆ 731 C3

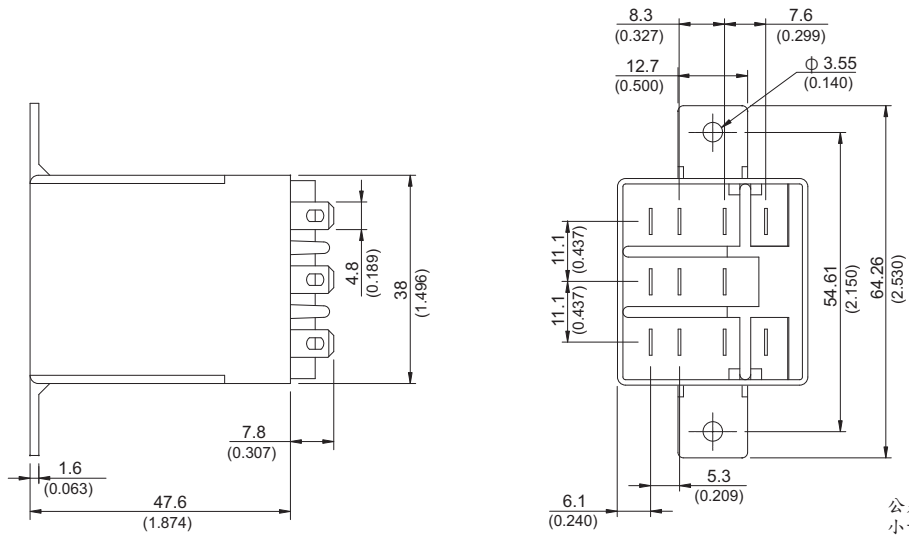

公差：
 小于：1(0.039) ±0.1(0.004)
 5(0.197) ±0.3(0.012)
 20(0.787) ±0.5(0.020)
 大于：20(0.787) ±1(0.039)

» 接线图
 (底视)

SPNO

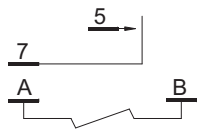

DPNO

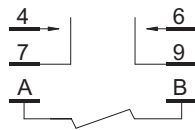

TPNO

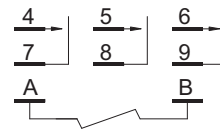

SPNC

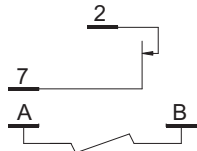

DPNC

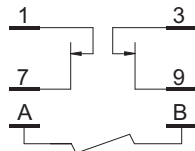

TPNC

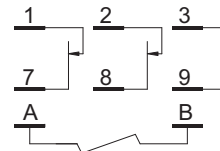

SPDT

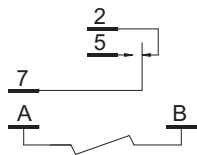

DPDT

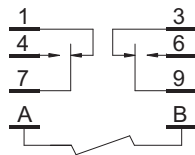

TPDT

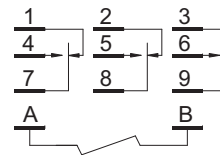

» PC 板开孔图
 (底视)

1P SPDT

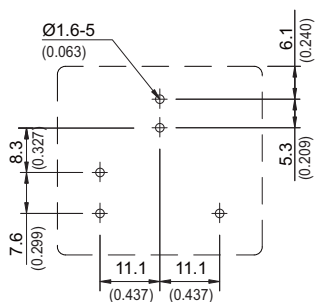

2P DPDT

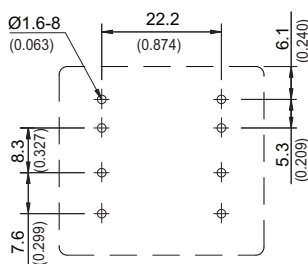

3P TPDT

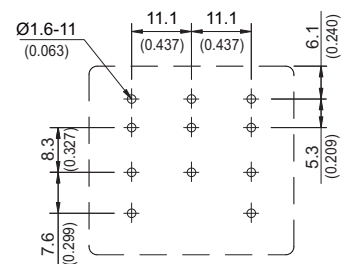

1P SPNO

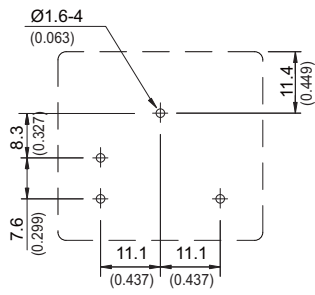

2P DPNO

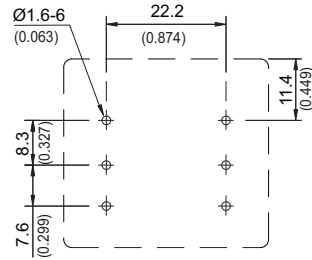

3P TPNO

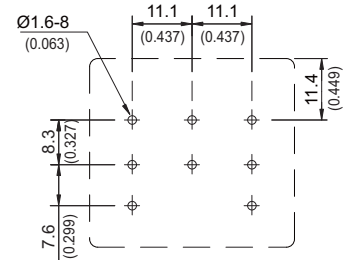

1P SPNC

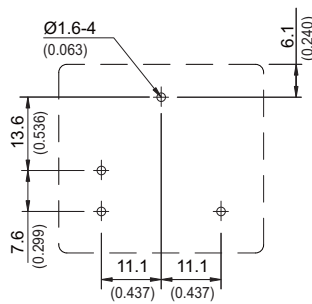

2P DPNC

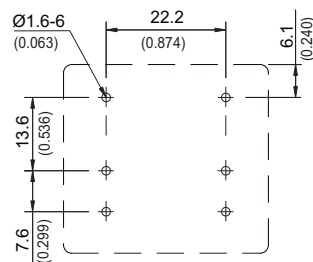

3P TPNC

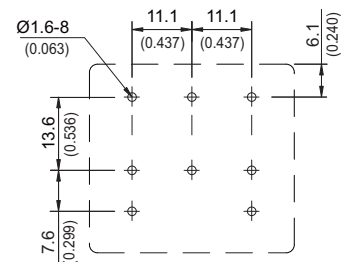

性能曲线

◆731 (DC线圈)

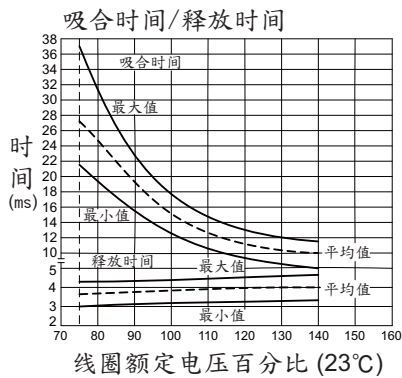
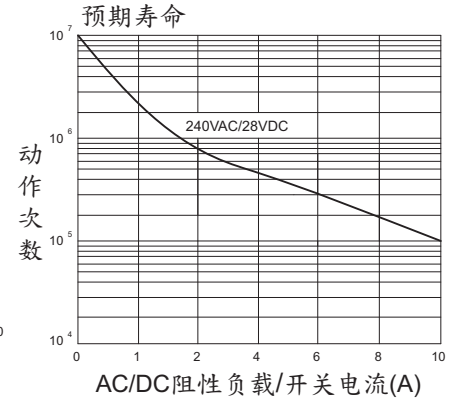
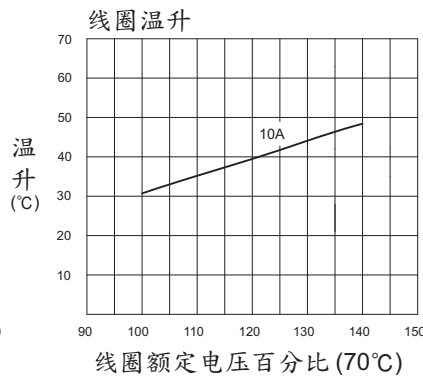
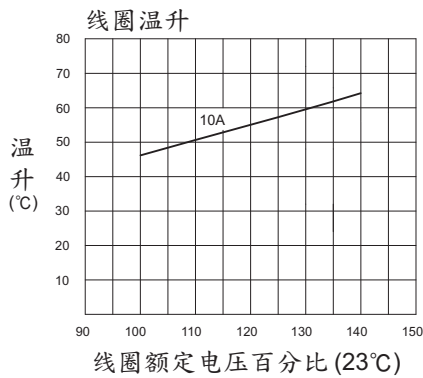

◆731H (DC线圈)

